

№	Код	Наименование	Упак. м / шт.	Ед.	Длина мм	Ширина мм	Высота мм	Вес кг/ед.	Прочее
---	-----	--------------	------------------	-----	-------------	--------------	--------------	---------------	--------

Потолочное крепление TFP.

Горячая оцинковка методом погружения. Применение: I-II, C1-C4.

Отверстия (мм)

238	1449664	TFP	10	шт	50	75	0,1	ø 5 / 11
-----	---------	-----	----	----	----	----	-----	----------

Удлинительный профиль JK, для удлинения профилей AS, ASR, ASR-L и ASR-P.

Горячая оцинковка методом погружения. Применение: I-II, C1-C4.

239	1449673	JK	10	шт	200	17	53	0,3
-----	---------	----	----	----	-----	----	----	-----

Пластина для двутавра PL.

Горячая оцинковка методом погружения. Применение: I-II, C1-C4.

Отверстия (мм)

240	1449156	PL	10	шт	149	149	1,0	12x25
-----	---------	----	----	----	-----	-----	-----	-------

Струбцины PK.

Оцинкованная сталь. Применение: I-II, C1-C4.

Отверстие (мм)

241	1449631	PK1	10	шт	20		0,1	ø 11
242	1449632	PK2	20	шт	60		0,1	

Переходные соединители FM.

Горячая оцинковка методом погружения. Применение: I-II, C1-C4.

243	1449657	FM-100	10	шт	100	210	55	0,7
244	1449658	FM-200	10	шт	200	210	55	0,9
245	1449659	FM-300	10	шт	300	210	55	1,1

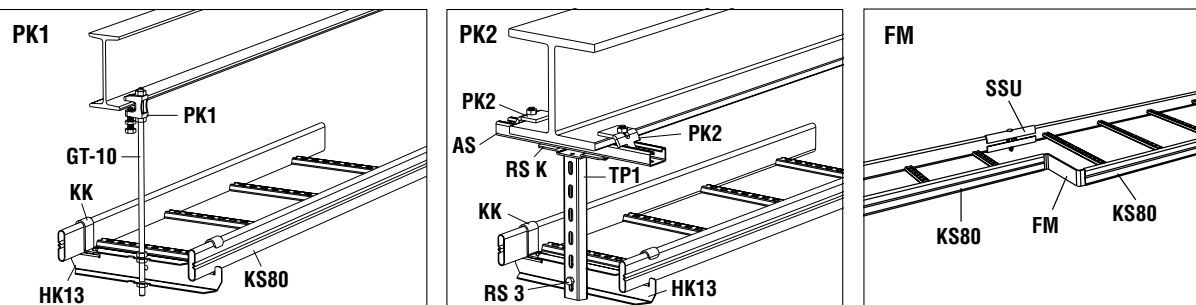

Зажимы для прута.

Горячая оцинковка методом погружения. Применение: I-II, C1-C4.

Отверстие (мм)

246	1449706	HTK-AS	10	шт	270		0,6	ø 42
247	1449707	HTK-LK	10	шт	150		0,5	ø 42
248	1449708	HTK-SK	10	шт	150		0,4	ø 42

Треугольная пластина AG.

Горячеоцинкованная тонколистовая сталь. Применение: I, C1-C2.

249	1449690	AG	10	шт	254	254	50	0,4
-----	---------	----	----	----	-----	-----	----	-----

Торцевая заглушка SP, для профиля AS.

Пластмасса

250	1449672	SP	10	шт	20	26	48	0,1
-----	---------	----	----	----	----	----	----	-----

Торцевая заглушка ÄP, для профильных лотков.

Пластмасса

251	1449681	ÄP	10	шт	20	15	60	0,1
-----	---------	----	----	----	----	----	----	-----

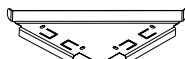
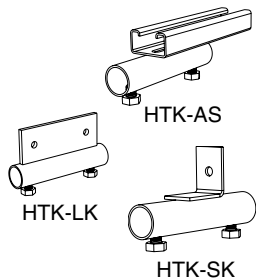
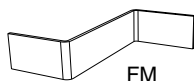
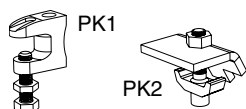
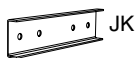
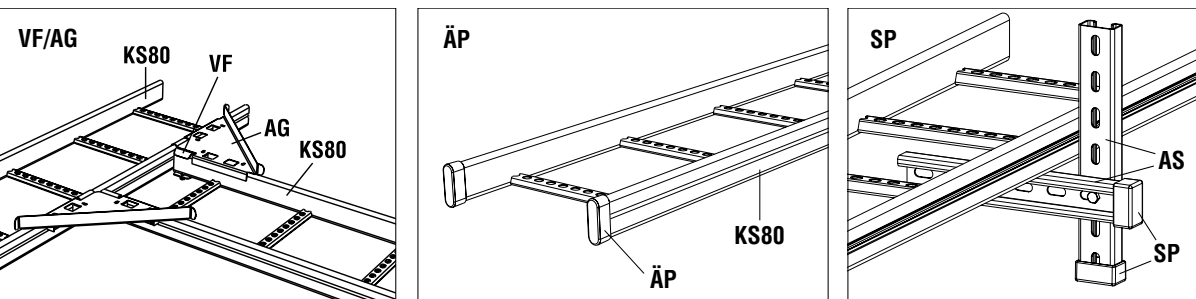

AG



SP



ÄP