

Держатели воздуховодов L и Z

ОБЗОР

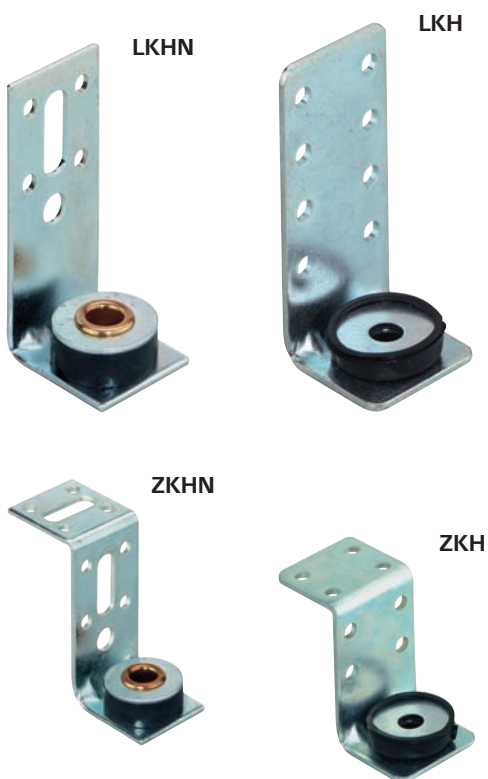

Технические характеристики:

Материал	Сталь DD 11 (материал № 1.0332) согласно DIN EN 10111
Покрытие	LKH/ ZKH: Гальваническое покрытие цинком, 3 мкм LKHN/ ZKHN: Гальваническое покрытие цинком, 8 мкм
Звуковая изоляция	Для DIN 4109
Температурный диапазон	От -50° до +110 °С
Твердость	45 ± 5° по Шору А
Пожаростойкость	DIN 4102: класс В2

ОПИСАНИЕ

- Крепежный элемент со звукоизолирующей вставкой.

Достоинства / Преимущества

- Наличие отверстий для быстрого и простого закрепления с использованием винтов-саморезов или заклепок.
- Снижение шумов от вибрации, создаваемой воздушным потоком.
- Высокая прочность.
- Простое выравнивание и регулирование уровня.

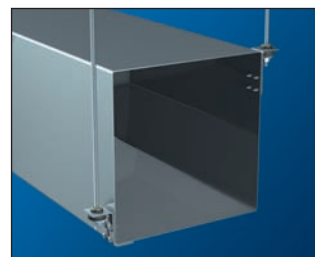

Крепления систем вентиляции и профнастила

МОНТАЖ

Советы по монтажу

- Крепление с помощью саморезов или заклепок.
- Монтаж с помощью резьбовых шпилек.

ТЕХНИЧЕСКИЕ ХАРАКТЕРИСТИКИ

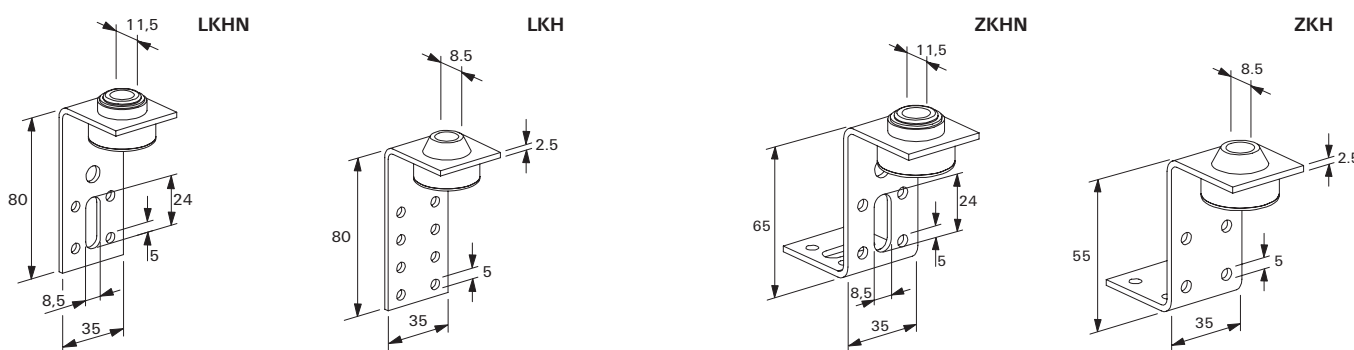

Тип	Артикул изделия	Количество в упаковке	Максимальная рекомендуемая статическая нагрузка (центральное растяжение) N _{гесоп.} кН	Вариант	Для резьбы
LKHN	024666	50	0.90	клепанный	M 8 / M 10
LKH	024671	50	0.50	на саморезах	M 8
ZKHN	024672	50	0.90	клепанный	M 8 / M 10
ZKH	024674	50	0.50	на саморезах	M 8