

Подвижная опора FSC1

ОБЗОР



FSC1

Технические данные:

Материал	Сталь DD11 (материал № 1.0322 согласно DIN EN 10111)
Покрытие	Гальваническое покрытие цинком, 5 мкм
Температурный диапазон	От -30 °C до +120 °C

ОПИСАНИЕ

- Скользящий элемент с максимальным ходом скольжения 100 мм для компенсации изменений осевой длины трубопроводов.

МОНТАЖ

Советы по монтажу

- Отогнуть 4 элемента на базовой пластине, чтобы ограничить максимальный ход скольжения.

ТЕХНИЧЕСКИЕ ХАРАКТЕРИСТИКИ

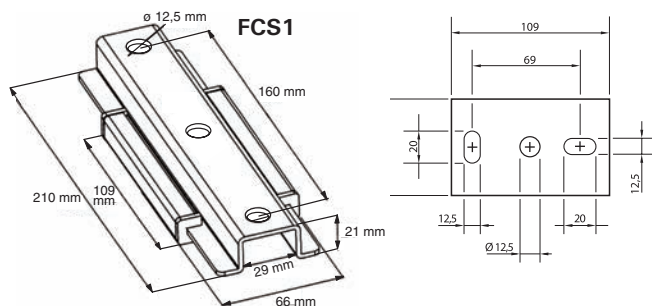

Тип	Артикул изделия	Количество в упаковке	Максимальное рекомендуемое расстояние между трубой и опорой	Ход скольжения
		шт.	мм	W мм
FSC1	507866	12	140	100

НАГРУЗКИ

Тип	Максимальная рекомендуемая нагрузка (растяжение)	Максимальная рекомендуемая нагрузка (сжатие)
	кН	кН
FSC 1	1.3	1.0