

Удобный в установке анкер с внутренней резьбой для крепления в нерастянутом бетоне

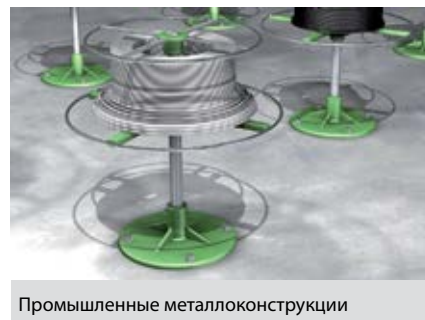

Ограждения



Промышленные металлоконструкции

ВЕРСИИ

- Оцинкованная сталь

СТРОИТЕЛЬНЫЕ МАТЕРИАЛЫ

Допущен для использования со следующими материалами:

- Нерастянутый бетон от C20/25 до C50/60

Кроме того, пригоден для:

- Бетона C12/15
- Строительного камня плотной структуры

ДОПУСКИ



ПРЕИМУЩЕСТВА

- Оптимизированная геометрия анкера сводит к минимуму усилия при монтаже и позволяет использовать анкер в очень узких пространствах. Это обеспечивает экономию трудозатрат при установке.
- Трехкомпонентная распорная втулка обеспечивает равномерное распределение нагрузки, допуская монтаж в условиях малых межосевых и краевых расстояний, расширяя тем самым область применения анкера.
- Метрическая внутренняя резьба позволяет использовать стандартные болты или резьбовые шпильки для идеальной адаптации к различным условиям монтажа.
- Красный пластиковый колпачок защищает резьбу от загрязнения буровой мукой и обеспечивает свободное движение конусной гайки.

ПРИМЕНЕНИЕ

- Стальные конструкции
- Поручни
- Консоли
- Приставные лестницы
- Кабельные каналы
- Оборудование
- Лестничные марши
- Ворота
- Фасады

ФУНКЦИОНИРОВАНИЕ

- Анкер TA M пригоден для предварительного монтажа.
- Во время затяжки конус перемещается в распорную втулку и расширяет ее, прижимая к стенкам просверленного отверстия.
- Для надежного сквозного монтажа прикрепляемый конструктивный элемент необходимо зафиксировать на анкере, а шпильку блокировать с помощью контргайки.
- Определение длины болта l_s :
 Длина болта $l_s =$
 Требуемая глубина вкручивания болта
 + Толщина закрепляемого элемента t_{fx}
 + Толщина шайбы.

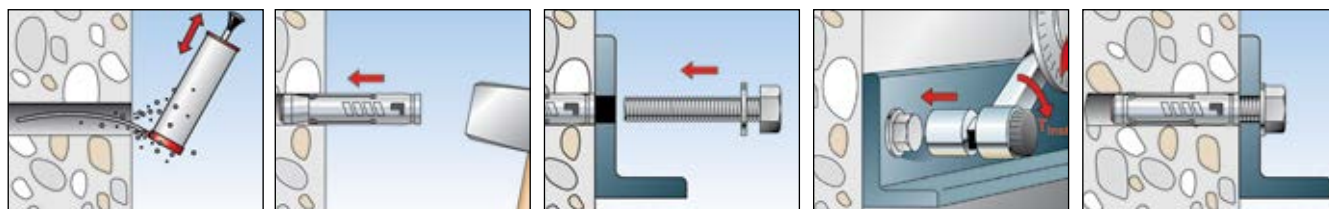

ТЕХНИЧЕСКИЕ ДАННЫЕ



Анкер для высоких нагрузок TA M

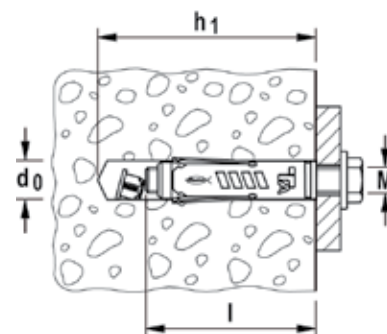

	Оцинкованная сталь	Допуск ETA	Диаметр просверливаемого отверстия d_0 [мм]	Мин. глубина просверливаемого отверстия h_1 [мм]	Длина анкера l [мм]	Резьба M	Кол-во в упаковке [шт]		
Марка	gvz								
TA M6	090245	■	10	65	49	M 6	50		
TA M8	090246	■	12	70	56	M 8	50		
TA M10	090247	■	15	90	69	M 10	25		
TA M12	090248	■	18	105	86	M 12	25		

ТЕХНИЧЕСКИЕ ДАННЫЕ



Анкер для высоких нагрузок TA M-S с болтом

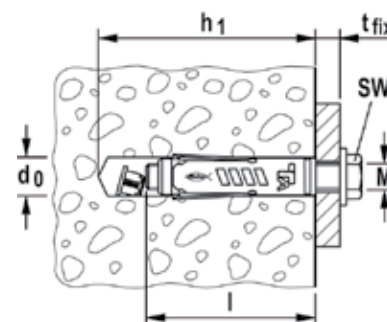

	Оцинкованная сталь	Допуск ETA	Диаметр просверливаемого отверстия d_0 [мм]	Мин. глубина просверливаемого отверстия h_1 [мм]	Длина анкера l [мм]	Макс. полезная длина t_{fix} [мм]	Болт $\varnothing \times \text{length}$	Размер гайки под ключ $\varnothing \text{ SW}$ [мм]	Кол-во в упаковке [шт]
Марка	gvz								
TA M6 S/10	090249	■	10	75	49	10	M 6 x 60	10	50
TA M8 S/10	090250	■	12	80	56	10	M 8 x 65	13	50
TA M10 S/20	090251	■	15	110	69	20	M 10 x 90	17	25
TA M12 S/25	090252	■	18	130	86	25	M 12 x 110	19	20

НАГРУЗКИ

Анкер для высоких нагрузок TA M-S/TA M (с болтом класса прочности 8.8)
Максимальные допускаемые нагрузки для одиночного анкера¹⁾ в бетоне C20/254)
 При проектировании необходимо учитывать полный Допуск ETA - 04/0003

Тип	Эффективная глубина анкеровки h_{ef} [мм]	Минимальная толщина элемента h_{min} [мм]	Момент затяжки при монтаже T_{inst} [Nm]	Сжатый бетон			
				Допускаемое растягивающее усилие $N_{perm}^{3)}$ [кН]	Допускаемое срезающее усилие $V_{perm}^{3)}$ [кН]	Мин. межосевое расстояние $s_{min}^{2)}$ [мм]	Мин. расстояние от края $c_{min}^{2)}$ [мм]
TA M6 S	40	100	10,0	3,6	3,3	80	50
TA M8 S	45	100	20,0	5,7	6,7	90	60
TA M10 S	55	110	40,0	9,5	11,0	110	70
TA M12 S	70	140	75,0	11,9	17,0	160	120

1) Учитываются коэффициенты запаса прочности по материалу, как указано в Допуске, а также коэффициент запаса прочности по нагрузке $\gamma_L = 1,4$. Считается, как одиночный анкер, например, анкер с межосевым расстоянием $s \geq 3 \times h_{ef}$ и расстоянием от края $c \geq 1,5 \times h_{ef}$. Точные данные приводятся в Допуске.
 2) Минимально возможные межосевые расстояния соответствуют расстоянию от края с одновременным снижением допускаемой нагрузки.

3) Данные при совместном воздействии растягивающих сил, срезающих сил, изгибающих моментов, а также при уменьшении расстояния от края или межосевого расстояния (при установке нескольких анкеров) приводятся в Допуске.
 4) При более высоких классах прочности бетона до C50/60 можно применять более высокие допускаемые нагрузки.

ТЕХНИЧЕСКИЕ ДАННЫЕ



Анкер для высоких нагрузок **SL M**

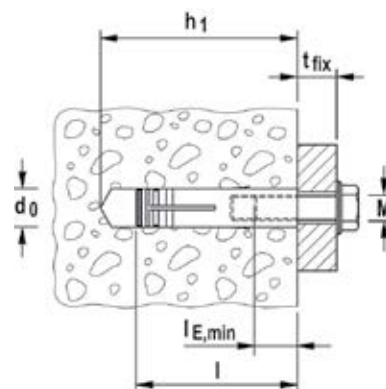

	Оцинкованная сталь Артикул	Диаметр просверливаемого отверстия d_0 [мм]	Мин. глубина просверливаемого отверстия h_1 [мм]	Длина анкера l [мм]	Внутренняя резьба M	Мин. глубина вворачивания болта $l_{E,min}$ [мм]	Кол-во в упаковке [шт]	
Марка	gvz							
SL M 16	050556	24	110	90	M 16	90	10	
SL M 20	050557	30	130	110	M 20		5	
SL M 24	050558	35	150	125	M 24	125	5	

ТЕХНИЧЕСКИЕ ДАННЫЕ



Анкер для высоких нагрузок **SLM-N A4**

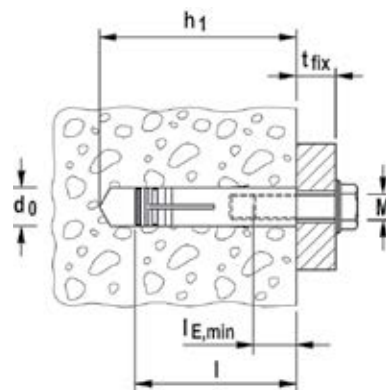

	Нержавеющая сталь Артикул	Диаметр просверливаемого отверстия d_0 [мм]	Мин. глубина просверливаемого отверстия h_1 [мм]	Длина анкера l [мм]	Внутренняя резьба M	Мин. глубина вворачивания болта $l_{E,min}$ [мм]	Кол-во в упаковке [шт]	
Марка	A4							
SL M 8 N A4	050526	12	60	54	M 8	52	25	
SL M 10 N A4	050527	16	70	62	M 10	62	20	

НАГРУЗКИ

Анкер для высоких нагрузок **SLM** (с болтом класса прочности 8.8)

Максимальные допускаемые нагрузки¹⁾ для одиночного анкера в бетоне C20/25⁴⁾.

Тип	Эффективная глубина анкеровки h_{ef} [мм]	Минимальная толщина элемента h_{min} [мм]	Момент затяжки при монтаже T_{inst} [Nm]	Сжатый бетон		
				Рекомендуемая нагрузка F_{rec} ³⁾ [кН]	Минимальное межосевое расстояние s_{min} ²⁾ [мм]	Минимальное краевое расстояние c_{min} ²⁾ [мм]
SL M16	62	130	100,0	8,0	60	120
SL M20	77	150	150,0	11,0	80	160
SL M24	90	200	200,0	13,9	90	180

1) Учитываются необходимые коэффициенты запаса прочности.

2) Минимально возможные межосевые расстояния соответствуют расстоянию от края с одновременным снижением рекомендуемой нагрузки.

3) Данные действительны при растягивающей нагрузке, поперечной нагрузке и наклонной нагрузке под любым углом.

4) При более высоких классах прочности бетона вплоть до C50/60 можно применять более высокие рекомендуемые нагрузки.

НАГРУЗКИ

Анкер для высоких нагрузок SLM (с болтом из нержавеющей стали A4-70)

Максимальные допускаемые нагрузки¹⁾ для одиночного анкера в бетоне C20/25⁴⁾.

Тип	Эффективная глубина анкеровки h_{ef} [мм]	Минимальная толщина элемента h_{min} [мм]	Момент затяжки при монтаже T_{inst} [Nm]	Сжатый бетон		
				Рекомендуемая нагрузка F_{rec} ³⁾ [кН]	Минимальное межосевое расстояние s_{min} ²⁾ [мм]	Минимальное краевое расстояние c_{min} ²⁾ [мм]
SL M 8 N A4	45	100	25,0	3,5	50	90
SL M 10 N A4	50	100	50,0	5,0	50	100

1) Учитываются необходимые коэффициенты запаса прочности.

2) Минимально возможные межосевые расстояния соответствуют расстоянию от края с одновременным снижением рекомендуемой нагрузки.

3) Данные действительны при растягивающей нагрузке, поперечной нагрузке и наклонной нагрузке под любым углом.

4) При более высоких классах прочности бетона вплоть до C50/60 можно применять более высокие рекомендуемые нагрузки.